

FireAngel[®]

User Manual

Brugsvejledning | Käyttäjän ohjekirja

Brukerhåndbok | Användarhandbok

HEAT ALARM

VARMEALARM / LÄMPÖVAROITIN / VARMEDETEKTOR / VÄRMELARM

HEAT ALARM WITH WIRELESS INTERLINK

VARMEALARM MED TRÅDLØS SAMMENKOBLING

LÄMPÖVAROITIN LANGATTOMASTI YHTEENLIITETTÄVÄ VAROITIN

VARMEDETEKTOR MED TRÅDLØS SAMMENKOBLBAR

VÄRMELARM FÖR TRÅDLØS SAMMANKOPPLING

Wi-Safe[®] 2

THERMISTEK[®]

HT-630-NEU / WHT-630-NEU



BS 5446-2:2003
KM607094

Only/Kun/Vain/Kun/Endast WHT-630-NEU:

Independently tested to RF standard / Uafhængigt testet til RF-standard /
Testannat riippumattomasti radiotaajuus standardin / Uavhengig testet etter
RF-standarden / Oberoende tester till RF-standard:

EN 300 220-2 V2.4.1
EN 301 489-3 V1.6.1
EN 301 489-1 V1.9.2

Hereby, Sprue Safety Products Ltd, declares that these alarms are in compliance with the essential requirements and other relevant provisions of Directive 1999/5/EC. The declaration of conformity may be consulted at www.fireangel.eu/DoC.pdf.

Sprue Safety Products Ltd erklærer hermed, at disse alarmer er i overensstemmelse med de væsentligste krav og øvrige relevante krav i direktiv 1999/5/EF. Overensstemmelseserklæringen kan ses på www.fireangel.eu/DoC.pdf.

Sprue Safety Products Ltd ilmoittaa täten, että nämä hälyttimet ovat direktiivin 1999/5/EY olennaisten vaatimusten ja muiden asianmukaisten ehtojen mukaisia. Vaatimustenmukaisuusvakuutus on luettavissa osoitteessa www.fireangel.eu/DoC.pdf.

Sprue Safety Products Ltd erklærer herved at disse varslerne overholder de grunnleggende kravene og andre relevante forskrifter i direktiv 1999/5/EC. Samsvarserklæringen kan finnes på www.fireangel.eu/DoC.pdf.

Härmed förklarar Sprue Safety Products Ltd att dessa larm är i överensstämmelse med de grundläggande kraven och andra relevanta bestämmelser i direktiv 1999/5/EG. Försäkran om överensstämmelse kan läsas på www.fireangel.eu/DoC.pdf.

WHT-630-NEU/HT-630-NEU
GN4469R1



A Sprue Brand

Sprue Safety Products Ltd.

Vanguard Centre, Sir William Lyons Road, Coventry CV4 7EZ UK

E-mail/Sähköposti/E-post: support@fireangel.eu

Web/hjemmeside/WWW/Nett/Webb: www.fireangel.eu

DK: 0800 711 151 / FI: 0880 055 2130 / NO: 0800 69 127 / SE: 0200 123 598



CONTENTS

Important information	4	Alarm test	7
Features	4	Maintenance	7
Where to locate	4	Troubleshooting	7
Installation	5	Disposal	8
Wireless interlink (WHT-630-NEU only)	6	Warranty	8

The original English version of the manual, from which this translation was taken, has been independently approved. In case of discrepancy with translated parts, Sprue Safety Products Ltd confirms that the English guide is true and correct.

Note: This user guide is also available in large text and other formats. Please e-mail support@fireangel.eu for further information.

IMPORTANT INFORMATION

IMPORTANT: This user guide contains important information regarding the operation of your FireAngel heat alarm.

Ensure you read this user guide fully before installing and operating this alarm. If you are installing this heat alarm for use by others, you must leave this guide (or a copy of it) with the end user.

IF THERE IS ANY QUESTION AS TO THE CAUSE OF THE ALARM, ALWAYS ASSUME THAT THIS IS AN ACTUAL FIRE AND FOLLOW YOUR FIRE EMERGENCY PLANS.

FEATURES

- Fixed point heat alarm, Class A1 with alarm point temperature 56°C - 64°C.
- Thermistor heat sensing element for accuracy, reliability and stability.
- Thermistek technology activates the alarm sooner if it predicts a significant rate of rise in temperature.
- 10 year, sealed for life battery.
- Operating red LED flashes once, approximately every 45 seconds.
- Fault indication - amber LED flashes to indicate a low battery condition or alarm fault. See Troubleshooting.
- Central Test/🔊 button. Tests circuitry, battery and sounder.
- Loud 85 decibel piezo sounder.
- Automatically resets when alarm condition has passed.

- Easy installation. Fixings supplied.
- Silencer. In the event of a known false alarm your alarm can be temporarily silenced by briefly pressing the central test button. Your alarm will automatically return to full sensitivity within 10 minutes.
- WHT-630-NEU includes Wi-Safe 2 technology, allowing you to wirelessly interlink up to 50 heat alarms, smoke alarms and accessories, which contain Wi-Safe 2 technology. These may be either battery or mains powered.

WHERE TO LOCATE

For the best protection heat alarms should always be installed as part of a complete fire protection system that also includes smoke alarms. Heat alarms are best suited to areas where dust, fumes and moisture can cause nuisance alarms in smoke alarms, such as:

- Boiler rooms
- Kitchens
- Laundry rooms
- Lofts
- Garages

Heat alarms should not be installed in escape routes instead of smoke alarms. They should only be used in the above applications and where possible be interlinked to smoke alarms. (Smoke alarms should be installed in circulation areas forming part of the escape routes and in every room in the house.)

When heat alarms are installed in a room, they should be placed on the ceiling, ideally in the centre of the room. They should be at a distance no greater than 5.3m from the

farthest wall, no greater than 5.3m from a door to any room in which a fire might start and no greater than 5.3m from the next heat alarm.

NOTE: HEAT ALARMS SHOULD NOT BE WALL MOUNTED.

Install sufficient alarms to compensate for closed doors and obstacles, which may interfere with the path of heat to an alarm and may prevent occupants from hearing an alarm.

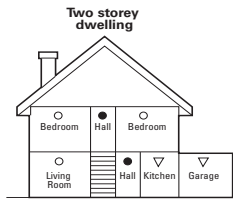

Dwelling with one sleeping area

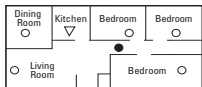

Dwelling with more than one sleeping area

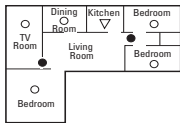

- Smoke alarms for limited protection
- Additional smoke alarms for better coverage
- ▽ Heat alarms

IMPORTANT: These heat alarms are intended primarily for use in single occupancy private dwellings. For use in other applications the manufacturers advice should be sought.

INSTALLATION

IMPORTANT: Please read 'WHERE TO LOCATE' before installing the alarm.

Fit the base plate to the ceiling using the screws provided.

To fit the alarm to the base plate included in this pack, position the alarm on the plate, then turn clockwise until the alarm is locked into position. Make sure that the alarm is twisted fully. The battery will now activate. The red LED on the front of the alarm should flash once, approximately every 45 seconds to show that it is active.

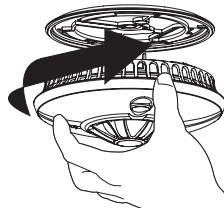
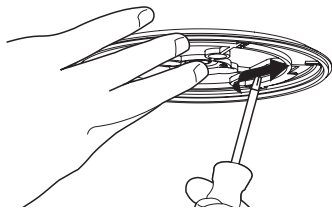

WIRELESS INTERLINK (WHT-630-NEU only)

The WHT-630-NEU heat alarm contains an inbuilt RF module, which enables you to wirelessly interlink up to 50 Wi-Safe 2 products to create a network. Therefore the WHT-630-NEU alarms need to be 'learned-in' or interlinked in order to communicate with each other, or other alarms with Wi-Safe 2 technology.

Once a network has been established, if one alarm activates, all other interlinked alarms will also sound. Please note that WHT-630-NEUs can only be interlinked with other WHT-630-NEUs and products within the Wi-Safe 2 range.

The process below describes 'learning-in' two alarms into a network, 'Alarm 1' and 'Alarm 2':

1. Install 'Alarm 1' as described previously.
2. Install the base plate for 'Alarm 2' in one of the recommended locations. Do not fit the second alarm onto its base plate yet.
3. On 'Alarm 2', using a ballpoint pen or a paperclip opened out, briefly push and release the learn button , located in a circular hole in the back of the alarm.

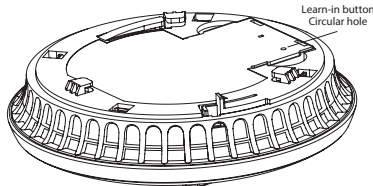

4. The red LED next to the learn button will flash briefly then light up for approximately five seconds to show it's ready to receive the 'learn-in' signal. During these five seconds you will need to briefly press the test button on 'Alarm 1' to wirelessly interlink the two alarms.
5. 'Alarm 1' will give an audible sound consisting of 2 cycles of 3 loud beeps. The red LED on the wireless module of 'Alarm 2' will flash to indicate that it has been 'learned-in' successfully.

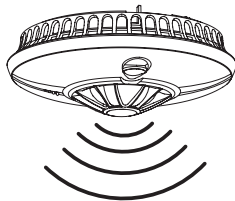

6. **PLEASE NOTE:** If the test button is not pressed quickly enough (before the red LED on 'Alarm 2' has gone out), the 'learn-in' process will fail. If this happens, repeat the process again, as described above.

- Fit 'Alarm 2' onto its base plate to complete the installation.

Additional alarms should be 'learned-in' in the same way. When 'learning-in' additional alarms, any alarm already in the network can be used as 'Alarm 1'. This means that you can 'learn-in' the additional alarm, into any alarm already in the network. It will then become part of the network. You do not have to 'learn-in' to each alarm in the network.

After completing the 'learn-in' procedure, test the alarms as described in 'ALARM TEST'. If any interlinked alarm fails to respond to the 'ALARM TEST', remove it from its base plate and repeat the 'learning-in' process.

ALARM TEST

- Briefly press the test button in the centre and release.
- The unit will give an audible alarm consisting of 2 cycles of 3 loud beeps, then stop automatically.
- The red LED on the alarm will flash rapidly during the audible signal.

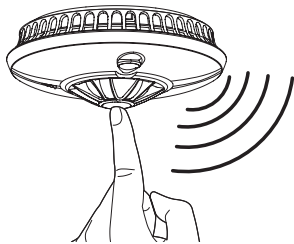

As with all electronic alarm products you should test your heat alarm every week, as well as any other interlinked alarms.

WARNING: The electronic test button provides a full test of the alarms functionality. DO NOT try to test the alarm with a naked flame, as this might present a fire hazard in itself.

MAINTENANCE

Vacuum every three months to help keep the unit working efficiently. Vacuum the exterior. Prevent vacuum from touching the unit.

WARNING: Never attempt to open or damage the battery.

TROUBLESHOOTING

If your heat alarm chirps intermittently:

- Check the location of your alarm.
- If the alarm chirps every 45 seconds and the amber LED flashes at the same time, this indicates that the battery is low. Replace the unit within 30 days.
- WHT-630-NEU only: If the alarm chirps every 4 hours, another alarm in the network has a low battery and needs replacing.

If the amber LED is flashing and the alarm is chirping:

- If the amber LED flashes at a different time to the chirp, this means there's a fault with your alarm and it needs replacing.

If your heat alarm does not sound during testing:

- Push the centre test button firmly.
- If the unit has been silenced and is in low sensitivity mode, it may not sound. Wait 15 minutes.
- Make sure the alarm is securely located into the base plate.

If the alarm fails to operate correctly, the advice of the manufacturer should be sought by contacting Technical Support on: **support@fireangel.eu** or telephone: **DK: 0800 711 151 / FI: 0880 055 2130 / NO: 0800 69 127 / SE: 0200 123 598.**

DISPOSAL

In accordance with the WEEE Directive 2012/19/EU, waste electrical products should not be disposed of with regular household waste. The batteries should be removed before disposal of the detector and both should be disposed of in line with local regulations.

WARNING: Do not open the alarm. Do not burn.

WARRANTY

Sprue Safety Products Ltd warrants to the original purchaser that its enclosed heat alarm be free from defects in materials and workmanship under normal residential use and service for a period of 5 years for the WHT-630-NEU and the HT-630-NEU from the date of purchase. Provided it is returned with postage prepaid and proof of purchase date, Sprue Safety Products Ltd hereby warrants that during the 5 year period commencing from the date of purchase Sprue Safety Products Ltd, at its discretion, agrees to replace the unit free of charge.

The warranty on any replacement HT-630-NEU/ WHT-630-NEU alarm, will last for the remainder of the period of the original warranty in respect of the alarm

originally purchased – that is from the date of original purchase and not from the date of receipt of the replacement product. Sprue Safety Products Ltd reserves the right to offer an alternative product similar to that being replaced if the original model is no longer available or in stock. This warranty applies to the original retail purchaser from the date of original retail purchase and is not transferable. Proof of purchase is required.

This warranty does not cover damage resulting from accident, misuse, disassembly, abuse or lack of reasonable care of the product, or applications not in accordance with the user manual. It does not cover events and conditions outside of Sprue Safety Products Ltd's control, such as Acts of God (fire, severe weather etc.). It does not apply to retail stores, service centres or any distributors or agents. Sprue Safety Products Ltd will not recognise any changes to this warranty by third parties.

Sprue Safety Products Ltd shall not be liable for any incidental or consequential damages caused by the breach of any expressed or implied warranty. Except to the extent prohibited by applicable law, any implied warranty of merchantability or fitness for a particular purpose is limited in duration for 5 years on the WHT-630-NEU and HT-630-NEU. This warranty does not affect your statutory rights. Except for death or personal injury, Sprue Safety Products Ltd shall not be liable for any loss of use, damage, cost or expense relating to this product or for any indirect or consequential loss, damages or costs incurred by you or any other user of this product. Please see the back cover of this guide for contact details.

INDHOLD

Vigtig information	10	Alarmtest	13
Funktioner	10	Vedligeholdelse	13
Placering	10	Fejlfinding	13
Installation	11	Bortskaffelse	14
Trådløs sammenkobling (Kun WHT-630-NEU)	12	Garanti	14

DK

Den originale engelske version af manualen, som denne oversættelse er taget fra, har fået en selvstændig godkendelse. I tilfælde af uoverensstemmelse med oversatte dele bekræfter Sprue Safety Products Ltd, at den engelske vejledning er sand og korrekt.

Bemærk: Denne brugervejledning findes også i stor tekst og i andre formater. Ring venligst til **0800 711 151** for yderligere information.

VIGTIG INFORMATION

VIGTIGT: Denne brugervejledning indeholder vigtige oplysninger vedrørende driften af din FireAngel varmealarm.

Sørg for, at du læser denne brugervejledning fuldt ud, før du installerer og betjener denne alarm. Hvis du installerer denne varmealarm til brug af andre, skal du videregive denne vejledning (eller en kopi af den) til slutbrugeren.

HVIS DER ER NOGEN SPØRGSMAÅL ANGÅENDE ÅRSAGEN TIL AT ALARMEN GÅR I GANG, SKAL MAN ALTID ANTAGE AT DER ER TALE OM EN RIGTIG BRAND OG FØLGE BEREDSKABSPLANER I FORBINDELSE MED BRAND.

FUNKTIONER

- Varmealarm med fastsatte punkter, klasse A1 med alarmpunkttemperatur fra 56 ° C - 64 ° C.
- Thermistor-varmesensorelement for nøjagtighed, pålidelighed og stabilitet.
- Thermistek-tekologi aktiverer alarmer tidligere, hvis den forudser en betydelig forøgelse af stigningen i temperatur.
- 10 år, livstidsforseglet batteri.
- Rød LED blinker en gang, cirka hver 45 sekunder, så længe alarmer er i drift.
- Fejllindikation - gul LED blinker for at angive lav batteritilstand eller alarmfejl. Se Fejlfinding.
- Central Test/🔊 knap. Tester kredsløb, batteri og sirene.
- Kraftig 85 decibel piezo-sirene.
- Nulstilles automatisk, når alarmtilstand aftager.

- Nem installation. Befæstelseselementer leveret.
- Lyddæmper. I tilfælde af en kendt falsk alarm, kan din alarm dæmpes midlertidigt, ved at trykke kort på den centrale test-knap. Din alarm vil automatisk vende tilbage til fuld følsomhed inden for 10 minutter.
- WHT-630-NEU inkluderer Wi-Safe 2 -tekologi, der går trådløs sammenkobling muligt med op til 50 varmealarmer, røgalarmer og tilbehør, som indeholder Wi-Safe 2-tekologi. Disse kan enten være batteridrevne eller tilsluttet elnettet.

PLACERING

For den bedste beskyttelse, bør varmealarmer altid installeres som en del af et komplet brandsikringssystem, der også omfatter røgalarmer. Varmealarmer er bedst egnet til områder, hvor støv, dampe og fugt kan forårsage generende, falske alarmer i røgalarmer, såsom:

- Kedelrum
- Køkkener
- Vaskerum
- Lofte
- Garager

Varmealarmer bør ikke installeres i flugtveje i stedet for røgalarmer. De bør kun anvendes i de ovennævnte anvendelser og om muligt være sammenkoblede med røgalarmer. (Røgalarmer skal installeres i gangarealer, der indgår i flugtveje og i alle rum i huset.)

Når varmealarmer er installeret i et rum, skal de placeres på loftet, ideelt i midten af rummet. De bør være i en afstand på højst 5,3 m fra fjerneste væg, ikke mere end 5,3 m

fra en dør til ethvert rum, hvor en brand kan starte og ikke mere end 5,3 m fra næste varmealarm.

BEMÆRK: VARMEALARMER MÅ IKKE VÆGMONTERES.

Installer et tilstrækkeligt antal alarmer for at kompensere for lukkede døre og forhindringer, der kan interferere med varместien til en alarm, og som kan forhindre beboerne i at høre en alarm.

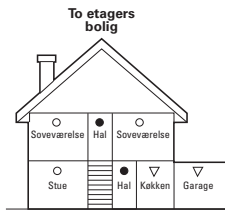

Bolig med et soveområde

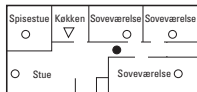

Bolig med mere end et soveområde

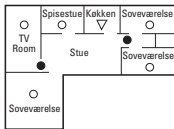

- Røgalarmer til begrænset beskyttelse
- Yderligere røgalarmer til bedre dækning
- ▽ Heat alarmer

VIGTIGT: Disse varmealarmere er primært beregnet til brug i private boliger med en enkelt familie. Til brug i andre henseender bør producenten spørges om råd.

INSTALLATION

VIGTIGT: Læs venligst "PLACERING", før du installerer alarmerne.

Monter bundpladen på loftet ved hjælp af de medfølgende skruer.

For at tilpasse alarmerne til bundpladen inkluderet i denne pakke, skal du placere alarmerne på pladen, og dreje med uret, indtil alarmerne er låst på plads. Sørg for, at alarmerne er drejet helt på plads. Batteriet er nu aktivt. Den røde LED på forsiden af alarmerne bør nu blinke en gang, cirka hver 45 sekunder, for at vise at alarmerne er aktive.

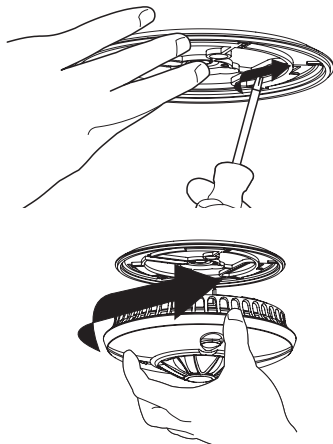

TRÅDLØS SAMMENKOBLING (KUN WHT-630-NEU)

WHT-630-NEU varmealarmen indeholder et indbygget RF-modul, som giver dig mulighed for trådløst at forbinde op til 50 Wi-Safe 2 produkter til at skabe et netværk. Derfor skal WHT-630-NEU alarmer være "indlærte" eller sammenkoblede med henblik på at kommunikere med hinanden, eller andre alarmer med Wi-Safe 2 teknologi.

Når et netværk er blevet etableret, hvis en alarm aktiveres, vil alle de andre sammenkoblede alarmer også lyde. Bemærk, at WHT-630-NEUs kun kan forbindes med andre WHT-630-Neus og produkter i Wi-Safe 2 udvalget.

Processen nedenfor beskriver "indlæring" af to alarmer for at danne et netværk, bestående af 'Alarm 1' og 'Alarm 2':

1. Installer 'Alarm 1' som tidligere beskrevet.
2. Installer bundpladen for 'Alarm 2' på en af de anbefalede placeringer. Tilpas ikke den anden alarm på sin bundplade endnu.
3. På 'Alarm 2', ved hjælp af en kuglepen eller en åbnet papirklips, skal du kort trykke og give slip på knappen lær , placeret i et rundt hul på alarmer.

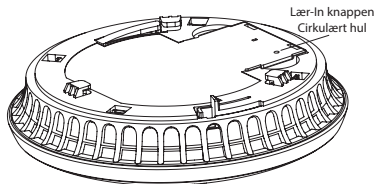

4. Den røde LED ved siden af knappen lær, blinker kortvarigt og lyser derefter i ca. fem sekunder, for at vise at den er klar til at modtage "indlærings"-signalet. I løbet af disse fem sekunder skal du trykke kortvarigt på testknappen på 'Alarm 1' for at forbinde de to alarmer trådløst.
5. 'Alarm 1' vil afgive en hørbar lyd, der består af 2 cyklusser med 3 høje bip. Den røde LED på det trådløse modul på 'Alarm 2' vil blinke for at indikere at den er blevet 'indlært' med succes.

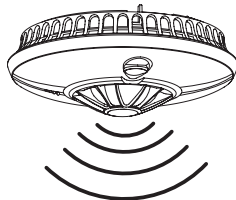

6. **BEMÆRK VENLIGST:** Hvis der ikke trykkes hurtigt nok på testknappen (før den røde LED på 'Alarm 2' slukkes), vil "indlæring" mislykkes. Hvis dette sker, skal du gentage processen, som beskrevet ovenfor.

7. Monter 'Alarm 2' til sin bundplade for at udføre installationen.

Yderligere alarmer bør "indlæres" på samme måde. Når du "indlærer" yderligere alarmer, kan enhver alarm der allerede er en del af netværket bruges som 'Alarm 1'. Det betyder, at du kan "indlære" den ekstra alarm, ved hjælp af enhver alarm der allerede er i netværket. Den vil derefter blive en del af netværket. Du behøver ikke at udføre "indlæring" til hver alarm i netværket.

Efter du har fuldført "indlærings"-proceduren, skal du teste alarmerne som beskrevet i 'ALARMTEST'. Hvis nogen sammenkoblede alarmer ikke reagerer på denne 'ALARMTEST', skal du fjerne den fra sin bundplade og gentage 'indlærings'-processen.

ALARMTEST

1. Tryk kort på testknappen i midten og giv slip.
2. Enheden vil afgive en hørbar alarm, der består af 2 cyklusser med 3 høje bip, og vil derefter stoppe automatisk.
3. Den røde LED på alarmen blinker hurtigt under det hørbare signal.

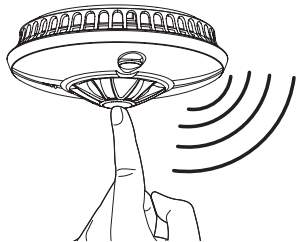

Som med alle elektroniske alarmprodukter, bør du teste din varmealarm hver uge, samt alle andre sammenkoblede alarmer.

ADVARSEL: Den elektroniske testknap giver en fuld test af alarmernes funktionalitet. **FORSØG IKKE** at teste alarmen med åben ild, da dette kan udgøre en reel brandfare i sig selv.

VEDLIGEHOLDELSE

Støvsug hver tredje måned for at hjælpe enheden med at fungere effektivt. Støvsug ydersiden. Lad ikke støvsugeren røre ved enheden.

ADVARSEL: Prøv aldrig at åbne eller beskadige batteriet.

FEJLFINDING

Hvis din varmealarm med mellemrum udgiver en bippende lyd:

- Kontroller din alarms placering.
- Hvis alarmen bipper hver 45 sekunder, og den gule LED blinker på samme tid, betyder det, at batteriniveauet er lavt. Erstat da enheden inden for 30 dage.
- Kun WHT-630-NEU: Hvis alarmen bipper hver 4. time, har en anden alarm i netværket et lavt batteriniveau og skal udskiftes.

Hvis den gule LED blinker og alarmen bipper:

- Hvis den gule LED blinker på et andet tidspunkt end når enheden bipper, betyder det, at der er en fejl med din alarm, og at den skal udskiftes.

Hvis din varmealarm ikke bipper under testen:

- Tryk fast på den centrale knap.
- Hvis enheden er blevet bragt til tavshed og er i lav følsomhed tilstand, vil den muligvis ikke bippe. Vent 15 minutter.
- Sørg for at alarmeren er sikkert placeret på bundpladen.

Hvis alarmeren ikke fungerer korrekt, bør du søge rådgivning hos producenten, ved at kontakte teknisk support på: **0800 711 151**.

BORTSKAFFELSE

I henhold til WEEE-direktivet 2012/19/EU, må elektriske produkter ikke bortskaffes sammen med almindeligt husholdningsaffald. Batterierne skal fjernes inden bortskaffelse af detektoren, og begge skal bortskaffes i overensstemmelse med lokale regler.

ADVARSEL: Åbn ikke alarmeren. Brænd ikke alarmeren.

GARANTI

Sprue Safety Products Ltd garanterer over for den oprindelige køber, at den inkluderede varmealarm er fri for fejl i materialer og fabrikationsfejl ved normal brug og service i en periode på 5 år for WHT-630-NEU og HT-630-NEU fra købsdato. Forudsat at den returneres med porto forudbetalt og bevis for købsdatoen, garanterer Sprue Safety Products Ltd hermed, at i løbet af en periode på fem år, begyndende fra købsdatoen, at Sprue Safety Products Ltd, efter eget skøn, at erstatte enheden gratis.

Garantien på enhver udskiftet HT-630-NEU/ WHT-630-NEU alarm, vil være i resten af perioden med den oprindelige garanti for den oprindeligt købte alarm - det vil sige fra datoen for det oprindelige køb og ikke fra modtagelsen af det nye produkt. Sprue Safety Products Ltd forbeholder sig ret til at tilbyde et alternativt produkt svarende til det, der erstattes, hvis den oprindelige model ikke længere er tilgængelig, eller på lager. Denne garanti gælder for den oprindelige køber fra datoen for

det oprindelige køb og kan ikke overdrages. Købsbevis er påkrævet.

Denne garanti dækker ikke skader som følge af uheld, forkert brug, demontering, misbrug eller manglende rimelig omhu af produktet, eller brug der ikke er i overensstemmelse med brugervejledningen. Den dækker ikke begivenheder og forhold uden for Sprue Safety Products Ltd's kontrol, såsom force majeure (brand, hårdt vejr osv). Den gælder ikke for detailbutikker, servicecentre eller distributører eller agenter. Sprue Safety Products Ltd vil ikke anerkende nogen ændringer til denne garanti af tredjemand.

Sprue Safety Products Ltd er ikke ansvarlig for eventuelle skader eller følgeskader forårsaget af brud på nogen udtrykt eller underforstået garanti. Undtagen i det omfang forbudt ved gældende lov, er enhver underforstået garanti for salgbarhed eller egnethed til et bestemt formål begrænset til 5 år for WHT-630-NEU og HT-630-NEU. Denne garanti påvirker ikke dine lovbestemte rettigheder. Bortset fra død eller personskade, skal Sprue Safety Products Ltd ikke være ansvarlig for tab af brug, skader, omkostninger eller udgift er forbundet med dette produkt eller for nogen indirekte eller følgeskader, skader eller omkostninger af dig eller anden bruger af denne produkt. Se venligst bagsiden af denne vejledning for kontaktoplysninger.

SISÄLLYSLUETTELO

Tärkeää tietoa	16	Hälytyksen testaus	19
Ominaisuudet	16	Kunnossapito	19
Asennuspaikan valinta	16	Vianetsintä	19
Asentaminen	17	Hävittäminen	20
Langaton yhteenliittäminen (Vain WHT-630-NEU)	18	Takuu	20

Alkuperäinen englanninkielinen versio, josta tämä käyttäjän käsikirja on suomennettu, on riippumattomasti hyväksytty. Mikäli ristiriitaisuuksia käännöksiänsä kanssa ilmenee, Sprue Safety Products Ltd vahvistaa, että englanninkielinen käyttäjän käsikirja on oikea ja totuudenmukainen.

Huomatkaa: Tämä käyttäjän opas on saatavilla myös isotekstisenä ja muissa muodoissa. Soittakaa numeroon **0880 055 2130** niin annamme lisätietoja.

TÄRKEÄÄ TIETOA

TÄRKEÄÄ: Tämä käyttäjän opas sisältää tärkeää tietoa FireAngel-lämpövaroitimen käytöstä.

Luekaa tämä käyttäjän opas kokonaan ennen varoitimen asennusta ja käyttöönottoa. Jos asennatte tätä palovaroitinta toisten käyttöön, jättäkää tämä käyttäjän opas (tai sen kopio) loppukäyttäjälle.

JOS HÄLYTYKSEN SYY ON EPÄSELVÄ, OLETTAKAA AINA, ETTÄ KYSE ON TODELLISESTA TULIPALOSTA JA SEURATKAA PELASTUSSUUNNITELMAANNE.

OMINAISUUDET

- Kiinteän hälytyslämpötilan lämpövaroitin, luokka A1, hälytyslämpötila 56 °C - 64 °C.
- Tarkka, luotettava ja vakaa termistorianturi.
- Thermistek-teknikka laukaisee hälytyksen aiemmin, mikäli se havaitsee merkittävän lämpötilan nousun.
- 10 vuotta kestävä sisäänrakennettu paristo.
- Punainen LED-merkkivalo vilkkuu kerran n. 45 sekunnissa.
- Vikatilanteen merkkivalo – keltainen LED vilkkuu, kun paristo on loppumassa tai varoittimessa on vikaa. Ks. Ongelmanratkaisu.
- Test/🔊 painike keskellä. Testaa virtapiiriin, pariston ja äänimerkin.
- Äänekäs 85 dB piezosireeni.
- Nollautuu automaattisesti hälytystilanteen mentyä ohi.
- Helppo asentaa. Sisältää kiinnitystarvikkeet.

- Vaimennustoiminto. Tiedetyn vääran hälytyksen ollessa kyseessä, lämpövaroitin voidaan hetkellisesti vaimentaa painamalla lyhyesti keskellä olevaa testuspainiketta. Varoitin palautuu täyteen herkkyyteen 10 minuutin aikana.
- WHT-630-NEU-varoitimen Wi-Safe 2 -tekniikan avulla voi langattomasti liittää toisiinsa jopa 50 lämpövaroitinta, palovaroitinta ja muuta Wi-Safe 2 -laitetta. Laitteet voivat olla joko paristo- tai verkkovirtakäyttöisiä.

ASENNUSPAIKAN VALINTA

Parhaan suojan saamiseksi lämpövaroitimet tulisi aina asentaa osana kokonaista palovaroitinjärjestelmää, joka sisältää myös palovaroittimia. Lämpövaroitimet sopivat parhaiten tiloihin, joissa pöly, käryt tai kosteus saattavat aiheuttaa vääriä hälytyksiä palovaroittimissa, kuten:

- Pannuhuoneet
- Keittiöt
- Pesuhuoneet
- Ullakkohuoneet
- Autotallit

Lämpövaroitimia ei tule asentaa poistumisreiteille palovaroittimien sijaan. Niitä tulee käyttää vain yllämainittuihin tarkoituksiin, ja aina kun mahdollista, liittää palovaroittimiin. (Palovaroittimet tulee asentaa liikkumistiloihin, jotka ovat osana poistumisreittejä, sekä jokaista alkavaa 60m² kohden huoneeseen.)

Huoneisiin asennettavat lämpövaroitimet tulisi asentaa sisäkattoon, mieluiten keskelle huonetta. Varoitimien tulisi olla alle 5,3 m

etäisyydellä kauimmaisesta seinästä, ovesta huoneeseen, jossa palo voi alkaa, tai seuraavasta lämpövaroitimesta.

HUOMATKAA: LÄMPÖVAROITTIMIA EI TULE ASENTAA SEINÄLLE.

Asentakaa riittävästi varoittimia, ottakaa huomioon suljetut ovet tai muut sellaiset esteet, jotka voivat olla lämpövaroitimen ja lämmön välillä tai voivat estää asukkaita kuulemasta hälytystä.

Kaksikerroksinen asunto

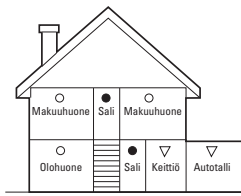

Asunto, jossa on yksi makuutila

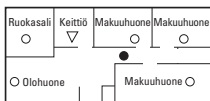

Asunto, jossa on useampi kuin yksi makuutila

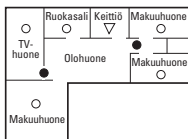

- Palovaroitteim rajoitettu suojaus
- Lisäpalovaroitteimet parempi suojaustaso
- ▽ Lämpövaroitteimet

TÄRKEÄÄ: Nämä lämpövaroitteimet ovat tarkoitettu ensisijaisesti käytettäväksi yksityisasunnoissa. Kysykää valmistajan neuvoa muihin käyttökohteisiin.

ASENTAMINEN

TÄRKEÄÄ: Lukekaa ”ASENNUSPAIKAN VALINTA” ennen varoitimen asennusta.

Kiinnittäkää pohjalevy sisäkattoon mukana tulevilla ruuveilla.

Kiinnittäaksenne varoitimen mukana tulevaan pohjalevyyn, asettakaa varoitin levyille ja kääntäkää varointa myötäpäivään, kunnes se lukittuu paikalleen. Varmistakaa, että varoitin on kierretty kokonaan paikalleen. Tämä kytkee pariston käyttöön. Punainen LED varoitimen etupinnassa vilkkuu kerran 45 sekunnissa osoittaakseen, että varoitin on toiminnassa.

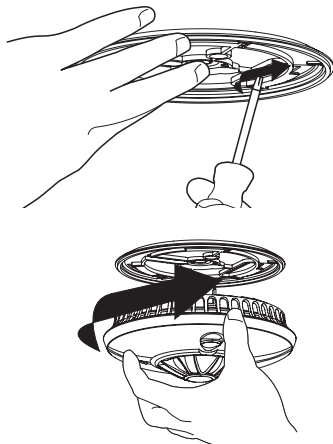

LANGATON YHTEENLIITTÄMINEN (Vain WHT-630-NEU)

WHT-630-NEU-lämpövaroitin sisältää RF-moduulin, joka mahdollistaa jopa 50 Wi-Safe 2 -tuotteen yhteenliittämisen langattomasti toisiinsa. Niinpä WHT-630-NEU-varoitimet täytyy "opettaa" eli liittää langattomasti toisiinsa tai muihin Wi-Safe 2 -laitteisiin, jotta ne voivat viestiä keskenään.

Kun varoitimet on yhteenliitetty, yhden varoittimen hälytys laukaisee hälytyksen muissakin yhteenliitetyissä varoittimissa. Huomatkaa, että WHT-630-NEU-varoitimet voi yhteenliittää vain toisten WHT-630-NEU-varoittimien ja Wi-Safe 2-tuotteiden kanssa.

Alla oleva prosessi kuvailee kahden varoittimen, "Varoitin 1" ja "Varoitin 2" yhteenliittämisen.

1. Asentakaa "Varoitin 1" kuten edellä on kuvailtu.
2. Asentakaa "Varoitin 2:n" pohjalevy johonkin suositelluista paikoista. Älkää kiinnittäkö toista varoitinta pohjalevyyn vielä.
3. Käyttäen kynää tai avuttua paperiliitintä, painakaa lyhyesti opetuspainiketta , joka on pyöreän reiän sisällä "Varoitin 2:n" takapuolella.

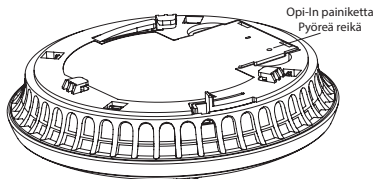

4. Opetuspainikkeen vieressä oleva punainen LED vilkkuu hetken ja syytty sitten n. 5 sekunniksi osoittaakseen, että laite on valmiina vastaanottamaan "opetussignaalin". Painakaa tämän viiden sekunnin aikana lyhyesti "Varoitin 1:n" testauspainiketta liittääksenne nämä kaksi varoitinta toisiinsa langattomasti.
5. "Varoitin 1" antaa kaksi kolmen äänimerkin sarjaa. Punainen LED "Varoitin 2:n" radiomodulissa vilkkuu osoittaakseen, että laite on yhteenliitetty onnistuneesti.

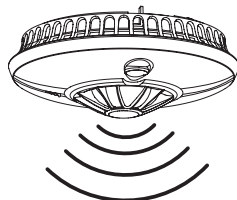

6. **HUOMATKAA:** Jos testauspainiketta ei paineta tarpeeksi nopeasti (ennen kuin punainen LED "Varoitin 2:n" langattomassa moduulissa sammuu), opetusprosessi epäonnistuu. Jos näin käy, toistakaa prosessi «langaton yhteenliittäminen» ohjeen mukaisesti.
7. Kiinnittäkää "Varoitin 2" pohjalevyynsä lopettaaksenne asennus.

Useammat varoitimet tulee «opettamalla» yhteenliittää toisiinsa samalla tavalla. Yhteenliittäessä useampia varoittimia, mitä tahansa jo verkossa olevaa varoitinta voidaan käyttää "Varoitin 1:nä". Tämä tarkoittaa, että voitte "opettaa" lisävaroittimille minkä tahansa jo yhteenliitettynä olevan varoittimen. Se liittyy

sitten osaksi koko varoitinryhmää. Teidän ei tarvitse ”opettaa” sille kaikkia varoittimia erikseen.

”Opetusprosessin” valmistumisen jälkeen testatkaa varoittimia, kuten luvussa ”HÄLYTYKSEN TESTAUS” kuvaillaan.

Jos joku kytketyistä varoittimista ei hälytä testatessa, irrottakaa se pohjalevystään ja toistakaa ”opetusprosessi”.

HÄLYTYKSEN TESTAUS

1. Painakaa lyhyesti keskellä olevaa testauspainiketta.
2. Laite päästää äänimerkkejä, kaksi kertaa kolme koväänistä piippausta, jotka loppuvat automaattisesti.
3. Varoittimen punainen LED vilkkuu nopeasti äänimerkin aikana.

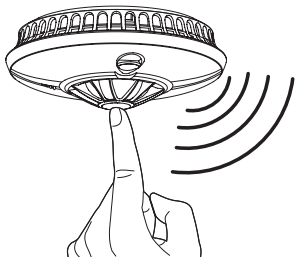

Kuten kaikkia elektronisii varoitinlaitteita, lämpövaroitintanne tulee testata viikoittain, samoin kuin kaikkia siihen liitetyjä varoittimia.

VAROITUS: Testipainike testaa varoittimen kaikkia toimintoja. ÄLKÄÄ yrittäkö testata varoitinta avotulen avulla, sillä se saattaa itsessään aiheuttaa tulipalovaaran.

KUNNOSSAPITO

Imuroikaa varoitin kolmen kuukauden välein pitääksenne se hyvässä toimintakunnossa. Imuroikaa vain varoittimen ulkopuolelta. Älkää koskeko imurilla varoitinta.

VAROITUS: Älkää koskaan yrittäkö avata tai vahingoittaa paristoa.

VIANETSINTÄ

Jos lämpövaroitinne päästää äänimerkkejä:

- Tarkistakaa varoittimen sijoituspaikka.
- Jos varoitin piippaa 45 sekunnin välein ja keltainen LED vilkkuu samaan aikaan, on paristo loppumassa. Vaihatakaa varoitin uuteen 30 päivän sisällä.
- Vain WHT-630-NEU: Jos varoitin piippaa 4 tunnin välein, jossain muussa samaan verkkoon kuuluvassa varoittimessa on paristo loppumassa ja se kaipaa vaihtoa.

Jos keltainen LED vilkkuu ja varoitin piippaa:

- Jos keltainen LED vilkkuu eri aikaan kuin äänimerkki kuuluu, varoittimessa on vikaa ja se tulee vaihtaa uuteen.

Jos lämpövaroitinne ei hälytä testattaessa:

- Painakaa voimakkaammin olevaa testauspainiketta.
- Jos laite on vaimennettu ja se on nyt vaimennustilassa, se voi olla hälyttämättä testatessa. Odottakaa 15 minuuttia.
- Varmistakaa, että varoitin on kunnolla kiinni pohjalevyyssään.

Jos varoitin ei toimi kuten sen pitäisi, ottakaa yhteyttä valmistajan Tekniseen tukeen, puh. **0880 055 2130**.

HÄVITTÄMINEN

WEEE direktiivin 2012/19/EU mukaisesti elektroniikkaromua ei saa hävittää kotitalousjätteen mukana. Paristot tulee irrottaa laitteesta ennen ilmaisimen hävittämistä, ja molemmat tulee hävittää paikallisten säännösten mukaisesti.

VAROITUS: Älkää avatko varoitinta. Älkää polttako varoitinta.

TAKUU

Sprue Safety Products Ltd takaa alkuperäiselle ostajalle, että sen suljettu lämpövaroitin WHT-630-NEU tai HT-630-NEU on vapaa materiaali- ja valmistusvirioista normaalissa asuinkäytössä 5 vuoden ajan ostopäivästä. Edellyttäen, että se palautetaan postimaksu maksettuna ja ostopäivän kuitilla varustettuna, Sprue Safety Products Ltd takaa täten, että 5 vuoden ajan ostopäivästä Sprue Safety Products Ltd harkintansa mukaan suostuu vaihtamaan laitteen maksutta.

Korvaavien HT-630-NEU/WHT-630-NEU-laitteiden takuu kestää alkuperäisen takuun jäljellä olevan ajan, alkuperäisestä ostopäivämäärästä lähtien, ei korvaavan laitteen kuitin päivämäärästä. Sprue Safety Products Ltd pidättää oikeuden tarjota vaihtoehtoisia tuotetta korvattavan tilalle, mikäli alkuperäistä mallia ei ole enää saatavilla tai varastossa. Tämä takuu annetaan alkuperäiselle ostajalle alkaen alkuperäisestä vähittäisostopäivästä, eikä se ole siirrettävissä. Ostotodistus tarvitaan.

Tämä takuu ei kata vahinkoja, jotka aiheutuvat onnettomuudesta, väärinkäytöstä, laitteen purkamisesta, väärinkäytöstä tai laitteen huolenpidon puutteista, tai käyttöohjeen vastaisista sovelluksista. Takuu ei kata Sprue Safety Products Ltd:n ohjauksen ulkopuolella olevia force majeure -tapahtumia ja -olosuhteita (kuten tulipalot, vaikeat sääolot jne.). Takuu ei koske vähittäiskauppoja, palvelukeskuksia tai jakelijoita ja

agentteja. Sprue Safety Products Ltd ei tunnista mitään kolmannen osapuolen muutoksia tähän takuuseen.

Sprue Safety Products Oy ei ole vastuussa mistään satunnaisista tai välillisistä vahingoista, jotka aiheutuvat minkään suoran tai epäsuoran takuun rikkomisesta. Paitsi siinä määrin mitä lainsäädännön nojalla on kielletty, kaikki oletetut takuut WHT-630-NEU- tai HT-630-NEU-tuotteen myytävyydestä tai sopivuudesta tiettyyn tarkoitukseen on rajattu 5 vuoteen. Tämä takuu ei vaikuta lakisääteisiin oikeuksiinne. Poislukien kuolema ja henkilövahingot, Sprue Safety Products Ltd ei ole vastuussa mistään käyttömahdollisuuden menetyksistä, vahingoista, kuluista tai maksuista tähän tuotteeseen liittyen, tai mistään suorista tai epäsuorista menetyksistä, vahingoista tai aiheutuneista kustannuksista teille tai toiselle tuotteen käyttäjälle. Yhteystiedot löytyvät tämän käyttäjän oppaan takakannesta.

INNHOOLD

Viktig informasjon	22	Alarmtest	25
Funksjoner	22	Vedlikehold	25
Plassering	22	Feilsøking	25
Installasjon	23	Avhending	26
Trådløs sammenkobling (Kun WHT-630-NEU)	24	Garanti	26

Den originale engelske versjonen av denne brukerhåndboken, som dette er en oversettelse av, har blitt godkjent uavhengig. Dersom den oversatte versjonen skiller seg fra originalen, bekrefter Sprue Safety Products Ltd at den engelske håndboken er sann og riktig.

Merk: Denne veiledningen er også tilgjengelig i stor skrift og i andre formater. Vennligst ring **0800 69127** for mer informasjon.

VIKTIG INFORMASJON

VIKTIG: Denne veiledningen inneholder viktig informasjon om bruken av FireAngel-varmedetektoren din.

Les hele denne veiledningen før du installerer og bruker varsleren. Du må etterlate denne veiledningen eller en kopi av den hos sluttbrukeren dersom du installerer denne varmedetektoren for andre.

DERSOM DET ER UVISST HVA SOM ER ÅRSAKEN TIL ALARMEN, BØR DU ALLTID ANTA AT DET ER EN REELL BRANN OG FØLGE NØDPROSEDYRENE.

FUNKSJONER

- Varmedetektor med fast grense, klasse A1 med alarmgrense på temperaturer fra 56 °C til 64°C.
- Thermistor-varmsensor for nøyaktighet, pålitelighet og stabilitet.
- Thermistek-teknologi aktiverer alarmen tidligere dersom den forutser en rask temperaturstigning.
- Forseglet i 10 år for batteriets levetid.
- Rød LED-driftslampe, blinker ca. én gang hvert 45. sekund.
- Indikasjon på feil – gul LED-lampe blinker for å indikere at batterinivået er lavt eller en feil på varsleren. Se Feilsøking.
- Sentral Test/☒-knapp. Test kursen, batteriet og høyttaleren.
- En høy piezo-høyttaler på 85 decibel.
- Tilbakestilles automatisk når forholdene som utløste alarmen er over.

- Enkel installasjon. Fester medfølger.
- Pausefunksjon. Dersom du vet at det har oppstått en falsk alarm, kan du stoppe alarmen midlertidig ved å trykke på test-knappen i midten. Varsleren din vil automatisk returnere til full sensitivitet innen 10 minutter.
- WHT-630-NEU kommer med Wi-Safe 2-teknologi som lar deg koble sammen 50 varmedetektorer, røykvarslere og tilbehør med Wi-Safe 2-teknologi trådløst. Disse kan være batteridrevne eller forsynes fra strømmettet.

PLASSERING

For best beskyttelse, bør varmedetektorer alltid installeres som en del av et fullstendig brannbeskyttelsessystem som også inkluderer røykvarslere. Varmedetektorer egner seg best på steder hvor røykvarslere kan være utsatt for falske alarmer på grunn av støv, os eller fukt, slik som:

- Fyrrom
- Kjøkken
- Vaskerom
- Loft
- Garasjer

Varmedetektorer bør ikke installeres i stedet for røykvarslere på rømningsveier. De bør kun brukes som beskrevet ovenfor og sammenkobles med røykvarslere der det er mulig. (Røykvarslere bør installeres ved gjennomstrømningsområder som er e del av rømningsveier og på alle rom i huset.)

Når varmedetektorer installeres på et rom, bør de plasseres i taket, ideelt sett i midten

av rommet. De bør monteres med en avstand på ikke mer enn 5,3 meter fra den bortenste veggen, ikke mer enn 5,3 meter fra en dør som leder til et rom hvor det kan oppstå en brann og ikke mer enn 5,3 meter fra neste varmedetektor.

MERK: VARMEDETEKTORER SKAL IKKE MONTERES PÅ VEGGEN.

Installer tilstrekkelig med varslere for å kompensere for lukkede dører og hindringer som kan hindre varmen fra å nå en varsler og forhindre beboere fra å høre en alarm.

To etasjes bolig

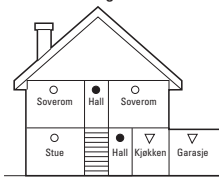

Bolig med ett soveområde

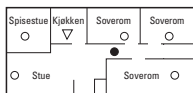

Bolig med mer enn ett soveområde

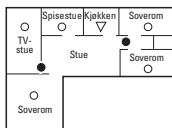

- Røykvarslerer for begrenset beskyttelse
- Ekstra røykvarslerer for bedre dekning
- ▽ Varme-detektorer

VIKTIG: Disse varmedetektorene er hovedsakelig ment for bruk i private eneboliger. For annen bruk, bør du be produsentene om råd.

INSTALLASJON

VIKTIG: Les «PLASSERING» før du installerer varsleren.

Fest bunnplaten i taket ved å bruke de medfølgende skruene.

For å feste bunnplaten som følger med i denne pakken plasserer du varsleren på platen og skrur den med klokken til varsleren låses i riktig posisjon. Forsikre deg om at varsleren skrur helt på plass. Batteriet vil da aktiveres. Den røde LED-lampen på forsiden av varsleren skal blinke ca. hvert 45. sekund for å vise at den er aktivert.

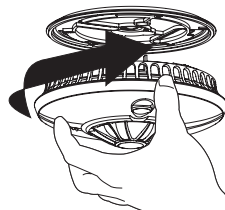
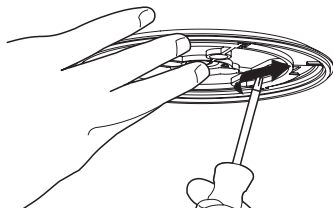

TRÅDLØS SAMMENKOBLING (Kun WHT-630-NEU)

Varmedetektoren WHT-630-NEU har en innebygget RF-modul som lar deg koble sammen opptil 50 Wi-Safe 2-produkter for å lage et nettverk. Derfor må WHT-630-NEU-varslere «læres inn» eller kobles sammen for å kommunisere med hverandre eller andre varslere med Wi-Safe 2-teknologi.

Når det er laget et nettverk og én av varslerne aktiveres, vil alle andre sammenkoblede varslere også utløses. Merk at WHT-630-NEU-varslere kun kan sammenkobles med andre WHT-630-NEU-varslere og produkter i Wi-Safe 2-serien.

Proessen nedenfor beskriver «innlæringen» av to varslere slik at de danner et nettverk, 'Varsler 1' og 'Varsler 2':

1. Installer 'Varsler 1' som beskrevet tidligere.
2. Installer bunnplaten for 'Varsler 2' på ett av de anbefalte stedene. Fest ikke den andre varsleren på den tilhørende bunnplaten enda.
3. Bruk en kulepenn eller en åpen binders på 'Varsler 2' og trykk og slipp innlæringsknappen  som finnes i et rundt hull bak på varsleren.

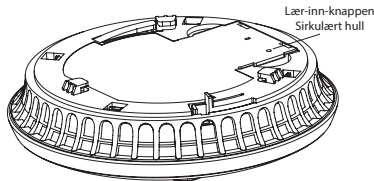

4. Den røde LED-lampen ved siden av læreknappen vil blinke kort og deretter lyse opp i ca. fem sekunder for å vise at den er klar til å motta «innlæring»-signalet. I løpet av disse fem sekundene må du trykke kort på test-knappen på 'Varsler 1' for å sammenkoble de to varslere trådløst.
5. 'Varsler 1' vil utløse en hørbar alarm bestående av 2 sykkluser med 3 høye pipelyder. Den røde LED-lampen på den trådløse modulen til 'Varsler 2' vil blinke for å indikere at den er ferdig «innlært».

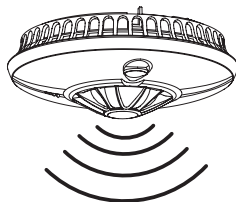

6. **VENNLIGST MERK:** Dersom test-knappen ikke trykkes raskt nok (før den røde LED-lampen på 'Varsler 2' er slukket), vil innlæringsprosessen feile. Dersom dette skjer, må du gjenta prosessen igjen som beskrevet ovenfor.

7. Fest 'Varsler 2' på bunnplaten for å fullføre installasjonen.

Ytterligere varslerer må «innlæres» på samme måte. Når du lærer inn ytterligere varslerer, kan alle varslerer i nettverket brukes som 'Varsler 1'. Dette betyr at du kan «lære inn» flere varslerer med en hvilken som helst varsler i nettverket. Den vil da bli en del av nettverket. Du trenger ikke å «lære inn» varsleren med hver enkelt varsler i nettverket.

Etter at du er ferdig med innlæringsprosessen, tester du varslerne som beskrevet i «ALARMTEST». Dersom en sammenkoblet varsler ikke reagerer på «ALARMTEST», fjerner du den fra bunnplaten og gjentarinnlæringsprosessen.

ALARMTEST

1. Trykk kort på testknappen i midten og slipp.
2. Enheten vil utløse en hørbar alarm bestående av 2 sykkluser med 3 høye pipelyder, og vil deretter stoppe automatisk.
3. Den røde LED-lampen på varsleren vil blinke raskt mens alarmen pågår.

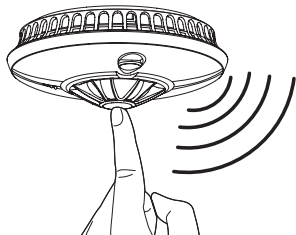

Som med alle elektroniske varslerer, bør du teste varmedetektoren din hver uke, i tillegg til alle andre sammenkoblede varslerer.

ADVARSEL: Den elektroniske test-knappen utfører en fullverdig test av funksjonene til varsleren. Prøv IKKE å teste varsleren med åpen ild, da dette kan utgjøre en brannfare i seg selv.

VEDLIKEHOLD

Støvsug hver tredje måned for å hjelpe enheten å fungere optimalt. Støvsug utsiden. La ikke støvsugeren berøre enheten.

ADVARSEL: Prøv aldri å åpne eller skade batteriet.

FEILSØKING

Dersom varmedetektoren din piper periodisk:

- Kontroller plasseringen av varmedetektoren din.
- Dersom varsleren piper hvert 45. sekund, og den gule LED-lampen blinker ca. på samme tid, indikerer det at batterinivået er lavt. Erstatt enheten innen 30 dager.
- Kun WHT-630-NEU: Dersom varsleren piper hver 4. time, har en annen varsler i nettverket lavt batterinivå og må erstattes.

Dersom den gule LED-lampen blinker og varsleren piper:

- Dersom den gule LED-lampen ikke blinker synkront med pipelyden, betyr det at det er en feil på varsleren din og at den må erstattes.

Dersom varmedetektoren din ikke lager lyd i løpet av testen:

- Trykk hardt på testknappen i midten.
- Dersom enheten er pauset og er i lav sensitivitet-modus. vil den kanskje ikke lage lyd. Vent i 15 minutter.
- Forsikre deg om at varsleren er riktig plassert på bunnplaten.

Dersom varsleren ikke fungerer riktig, bør du søke råd hos produsenten ved å kontakte teknisk støtte på: **0800 69127**

AVHENDING

I samsvar med WEEE-direktivet 2012/19/EU skal elektriske produkter ikke kastes som vanlig husholdningsavfall. Batteriene skal fjernes før avhending av detektoren, og begge skal kastes i samsvar med lokale forskrifter.

ADVARSEL: Åpne ikke varsleren. Skal ikke brennes.

GARANTI

Sprue Safety Products Ltd garanterer til originalkjøperen at den medfølgende varsleren er fri for defekter i materialer og utførelse ved normal bruk i boligen og vil yte service i 5 år for WHT-630-NEU og HT-630-NEU fra kjøpsdatoen. Gitt at det sendes tilbake med forhåndsbetalt porto til Sprue Safety products med bevis og dato for kjøpet, garanterer Sprue Safety Products Ltd heri at Sprue Safety Products Ltd, etter eget skjønn, samtykker i å erstatte enheten kostnadsfritt innenfor perioden på 5 år fra kjøpsdatoen.

Garantien for å erstatte varsleren HT-630-NEU/ WHT-630-NEU vil vare ut perioden til garantien for den originale varsleren – det vil si fra datoen til det originale kjøpet, og ikke datoen du mottok erstatningsproduktet. Sprue Safety Products Ltd forbeholder seg retten til å tilby alternative produkter som ligner på det som erstattes dersom den originale modellen ikke lenger er tilgjengelig eller på lager. Denne garantien gjelder den

opprinnelige kjøperen fra den originale kjøpsdatoen og kan ikke overføres. Det må fremvises et kjøpsbevis.

Denne garantien dekker ikke skader fra uhell, feilaktig bruk, demontering, misbruk eller mangel på rimelig vedlikehold av produktet eller bruk som ikke samsvarer med brukerhåndboken. Den dekker ikke hendelser og forhold utenfor Safety Products Ltds kontroll, slik som force majeure (brann, hardt vær osv.). Den gjelder ikke i dagligvarehandler, service-sentre eller andre distributører eller agenter. Sprue Safety Products Ltd vil ikke anerkjenne noen endringer på denne garantien av noen tredjepart.

Sprue Safety Products Ltd skal ikke holdes ansvarlig or tilfældige eller følgeskader forårsaket av et brudd på en uttrykkelig eller underforstått garanti. Bortsett fra i den grad det er forbudt etter gjeldende lover er garantien for salgbarhet eller skikkethet for et spesielt formål begrenset til en periode på 5 år for WHT-630-NEU og HT-630-NEU. Denne garantien påvirker ikke de lovbestemte rettighetene dine. Bortsett fra om det gjelder død eller personskaade skal ikke Sprue Safety Products Ltd holdes ansvarlig for noe(n) brukstap, kostnader eller utgifter tilknyttet dette produktet eller for indirekte eller påfølgende tap, skader eller kostnader pådratt av deg eller noen annen bruker av dette produktet. Se baksiden av denne veiledningen for kontaktinformasjon.

INNEHÅLL

Viktig information.	28	Larmtest	31
Funktioner	28	Underhåll	31
Var ska larmen monteras.	28	Felsökning	31
Montering	29	Avyttring	32
Trådlös sammankoppling (Endast WHT-630-NEU)	30	Garanti	32

Den engelska originalversionen av bruksanvisningen, som denna översättning hämtats från, har godkänts av oberoende part. Om översatta delar avviker från originalversionen bekräftar Sprue Safety Products Ltd att den engelska bruksanvisningen är korrekt.

OBS: Användarguiden finns även i stor text och andra format. Ring **0200 123 598** för ytterligare information.

VIKTIG INFORMATION

VIKTIGT: Den här användarhandboken innehåller viktig information om hanteringen av värmelarmet FireAngel.

Se till att du läser bruksanvisningen helt innan du monterar och använder larmet. Om du monterar värmelarmet åt någon annan måste du lämna den här bruksanvisningen (eller en kopia av den) till slutanvändaren.

OM DU ÄR OSÄKER PÅ ORSAKEN TILL LARMET, ANTA ALLTID ATT DET ÄR EN VERKLIG BRAND OCH FÖLJ PLANERNA FÖR NÖDSITUATIONER

FUNKTIONER

- Värmelarm med fasta punkter, klass A1 med larmpunktstemperatur 56° C till 64° C.
- Värmeavkännande element med termistor för riktighet, tillförlitlighet och stabilitet.
- Thermistek-teknik aktiverar larmet tidigare om det förutspår en betydande höjning av temperaturen.
- 10 års, ej öppningsbart batteri.
- Den röda lampan blinkar en gång, ungefär var 45:e sekund.
- Felindikering – den gula lampan blinkar för att indikera lågt batteri eller larmfel. Se felsökning.
- Central Test/☒ knapp. Testar kretsar, batteri och ljudsignal.
- Hög piezoelektrisk ljudsignal på 85 decibel.
- Återställs automatiskt när larmtillståndet har passerat.
- Enkel montering. Fästdonen medföljer.

- Nedtystare. I händelse av ett känt falsklarm kan ditt larm tillfälligt tystas genom att trycka kort på testknappen i mitten. Larmet återgår automatiskt till full känslighet inom tio minuter.
- WHT-630-NEU har Wi-Safe 2-teknik, så att du trådlöst kan sammankoppla upp till 50 värmelarm, rökdetektorer och tillbehör som har Wi-Safe 2-teknik. Dessa kan vara antingen batteri- eller nätdrivna.

VAR SKA LARMEN MONTERAS

För bästa skydd bör värmelarm alltid monteras som en del av ett komplett brandskyddssystem som också innehåller rökdetektorer. Värmelarm är bäst lämpade för områden där damm, rök och fukt kan orsaka falsklarm i rökdetektorer, såsom:

- Pannrum
- Kök
- Tvättstugor
- Loft
- Garage

Värmelarm ska inte monteras i utrymningsvägar i stället för rökdetektorer. De bör endast användas för ovanstående tillämpningar och om möjligt kopplas samman med rökdetektorer. (Rökdetektorer ska monteras i cirkulationsområden som ingår i utrymningsvägar och i varje rum i huset.)

När värmelarm monteras i ett rum bör de placeras i taket, helst i mitten av rummet. De ska monteras på ett avstånd som inte är längre än 5,3 m från väggen längst bort, inte längre än 5,3 m från en dörr till något rum där

en brand kan starta och inte längre än 5,3 m från nästa värmelarm.

OBS: VÄRMELARM BÖR INTE MONTERAS PÅ VÄGGEN.

Installera tillräckliga larm för att kompensera för stängda dörrar och hinder, som kan störa vägen för värme till ett larm och som kan hindra personer från att höra ett larm.

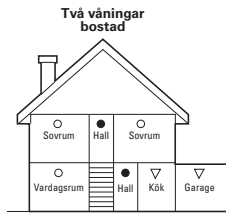

Bostad med en sovdela

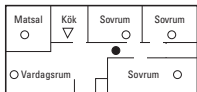

Bostad med mer än en sovdela

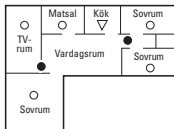

- Brandvarnare för begränsat skydd
- Ytterligare brandvarnare för bättre täckning
- ▽ Värmelarm

VIKTIGT: Dessa värmelarm är främst avsedda för användning i privata bostäder. Sök tillverkarens råd för användning inom andra områden.

MONTERING

VIKTIGT: Läs "VAR SKA LARMEN MONTERAS" innan du installerar larm.

Montera bottenplattan i taket med hjälp av de medföljande skruvarna.

För att montera larmet på basplattan som ingår i det här paketet, placera larmet på plattan, vrid sedan medurs tills larmet låses fast i rätt läge. Kontrollera att larmet är hela vridet. Batteriet kommer nu att aktiveras. Den röda lampan på framsidan av larmet ska blinka en gång, ungefär var 45:e sekund för att visa att larmet är aktivt.

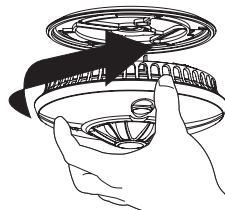
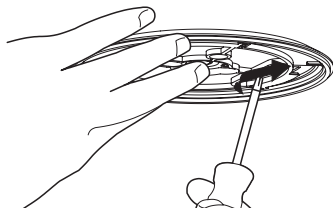

TRÅDLÖS SAMMANKOPPLING (endast WHT-630-NEU)

Värmelarmet WHT-630-NEU har en inbyggd RF-modul, som gör det möjligt att trådlöst koppla samman upp till 50 Wi-Safe 2-produkter för att skapa ett nätverk. Därför måste WHT-630-NEU-larm vara "inlärd" eller sammanlänkade för att kommunicera med varandra, eller andra larm med Wi-Safe 2-teknik.

När ett larm har etablerats, kommer alla andra sammanlänkade larm att ljuda om ett larm aktiveras. Observera att WHT-630-NEU endast kan sammanlänkas med andra WHT-630-NEU och Wi-Safe 2-produkter.

Processen nedan beskriver "inläring" av två larm i ett nätverk, "larm 1" och "larm 2":

1. Montera "larm 1" såsom beskrivits tidigare.
2. Montera bottenplattan för larm 2 på en av de rekommenderade platserna. Montera inte det andra larmet på sin bottenplatta ännu.
3. På "larm 2", använd en kulspetspenna eller ett öppet gem, tryck kort och släpp inlärningsknappen , som du hittar i ett cirkulärt hål på baksidan av larmet.

Läs tangenten
Cirkulärt hål

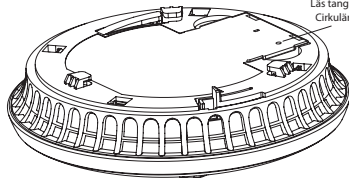

4. Den röda lampan bredvid inlärningsknappen blinkar kortvarigt och lyser sedan upp i ca fem sekunder för att visa att den är redo att ta emot "inlärningssignalen". Under dessa fem sekunder måste du snabbt trycka på testknappen på larm 1 för att trådlöst koppla samman de två larmen.
5. Larm 1 avger ett ljud som består av två cykler av tre högljudda pip. Den röda lampan på den trådlösa modulen på larm 2 blinkar för att indikera att "inläringen" har lyckats.

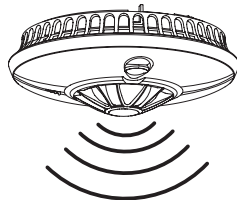

6. **OBS!** Om testknappen inte trycks snabbt nog (innan den röda lampan på "larm 2" har släckts) misslyckas "inlärningsprocessen". Om detta händer, upprepa processen igen som beskrivits ovan.

7. Sätt fast larm 2 på dess bottenplatta för att slutföra monteringen.

Ytterligare larm bör "läras in" på samma sätt. Vid "inläring" av ytterligare larm kan ett larm som redan finns i nätverket användas som "larm 1". Detta innebär att du kan "lära in" ytterligare larm till alla larm som redan finns i nätverket. Det blir då en del av nätverket. Du måste inte köra "inläring" för alla larm i nätverket.

Efter att du slutfört "inlärningsprocessen", testa larmen som såsom beskrivs i "LARMTEST". Om några sammanlänkade larm inte svarar på "LARMTEST", ta bort det från dess bottenplatta och upprepa "inlärningsprocessen".

LARMTEST

1. Tryck kort på testknappen i mitten och släpp.
2. Enheten avger en ljudsignal som består av två cykler med tre högljudda pip och slutar sedan automatiskt.
3. Den röda lampan på larmet blinkar snabbt under ljudsignalen.

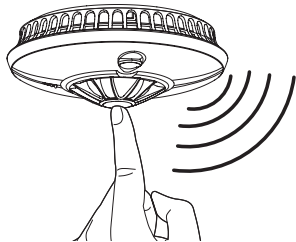

Som med alla elektroniska larmprodukter bör du varje vecka testa ditt värmelarm och alla andra sammanlänkade larm.

VARNING: Den elektroniska testknappen erbjuder ett komplett test av larmfunktioner. Försök INTE att testa larmet med öppen låga, eftersom det kan utgöra en brandrisk i sig.

UNDERHÅLL

Dammsug var tredje månad för att säkerställa att enheten fungerar effektivt. Dammsug utsidan. Låt inte dammsugaren vidröra enheten.

VARNING: Försök aldrig att öppna eller skada batteriet.

FELSÖKNING

Om ditt larm piper oregelbundet:

- Lokalisera larmet.
- Om larmet piper var 45:e sekund och den gula lampan blinkar samtidigt, betyder det att batterinivån är låg. Byt ut enheten inom 30 dagar.
- Endast WHT-630-NEU: Om larmet piper var fjärde timme har ett annat larm i nätverket lågt batteri och behöver bytas ut.

Om den gula lampan blinkar och larmet piper:

- Om den gula lampan blinkar vid en annan tidpunkt än pipet, innebär detta att det är ett fel med ditt larm och att det behöver bytas ut.

Om ditt larm inte låter under testet:

- Tryck ordentligt på mitten av testknappen.
- Om enheten har tystats och är i läget för låg känslighet kanske inte ljudsignalen aktiveras. Vänta 15 minuter.
- Se till larmet är säkert placerat i basplattan.

Om larmet inte fungerar korrekt bör du rådfråga tillverkaren genom att kontakta teknisk support på: **0200 123 598**.

AVYTTRING

I enlighet med WEEE-direktivet 2012/19/EU bör elektriska produkter inte kasseras tillsammans med vanligt hushållsavfall. Batterierna bör avlägsnas före deponering av detektorn och båda ska kasseras i enlighet med lokala föreskrifter.

WARNING: Öppna inte larmet. Bränn inte.

GARANTI

Sprue Safety Products Ltd garanterar den ursprungliga köparen att det bifogade värmelarmet är fritt från defekter i material och utförande vid normal användning och service under en period av fem år från inköpsdatum av WHT-630-NEU och HT-630-NEU. Förutsatt att larmet returneras med frankerat kuvert och bevis på inköpsdatum garanterar Sprue Safety Products Ltd härmed att man under fem år med början från inköpsdatum efter eget gottfinnande samtycker till att ersätta enheten gratis.

Garantin om eventuell utbyte av HT-630-NEU/ WHT-630-NEU-larm gäller under resten av perioden av den ursprungliga garantin för larmet som ursprungligen köptes – det vill säga från det ursprungliga inköpsdatumet och inte från dagen för mottagandet av ersättningsprodukten. Sprue Safety Products Ltd förbehåller sig rätten att erbjuda en alternativ produkt som liknar den som ersätts, om den ursprungliga modellen inte längre är tillgänglig eller finns i lager. Denna garanti gäller för den ursprungliga köparen från datumet

för det ursprungliga inköpet och kan inte överlåtas. Inköpsbevis krävs.

Garantin täcker inte skador till följd av olyckshändelse, missbruk, demontering, felaktig användning eller brist på skälig vård av produkten, eller tillämpningar som inte är i enlighet med användarmanualen. Den täcker inte händelser och förhållanden utanför Sprue Safety Products Ltd:s kontroll, såsom force majeure (brand, hårt väder etc.). Den gäller inte för butiker, servicecenter eller några distributörer eller ombud. Sprue Safety Products Ltd erkänner inte några ändringar i denna garanti av tredje part.

Sprue Safety Products Ltd ska inte vara ansvariga för skador eller följdskadorna som orsakats av brott mot någon uttrycklig eller underförstådd garanti. Förutom i den utsträckning det är förbjudet enligt tillämplig lag är underförstådda garantier för säljbarhet eller lämplighet för ett visst ändamål begränsade till fem år för WHT-630-NEU och HT-630-NEU. Garantin påverkar inte dina lagstadgade rättigheter. Med undantag för dödsfall eller personskada ska Sprue Safety Products Ltd inte vara ansvarig för användningsförlust, skador, kostnader eller utgifter i samband med denna produkt eller för några indirekta skador eller följdskadorna, skador eller kostnader som orsakats av dig eller någon annan användare av produkten. Se baksidan av denna guide för kontaktuppgifter.

